

protoyz
PLAYING GEAR

protoyz
SPEEDSTER

EN: WARNING!

INSTALLATION OF ANY PARTS OR MAINTENANCE OF YOUR MARKER SHOULD BE CARRIED OUT BY A PROFESSIONAL AIR-SMITH. DE-GAS YOUR MARKER, DISCHARGING ANY STORED GAS IN A SAFE DIRECTION, AND REMOVE THE BARREL, LOADER, AIR SYSTEM AND ANY PAINTBALLS TO MAKE THE MARKER EASIER AND SAFER TO WORK ON.

ES: ¡PELIGRO!

LA INSTALACIÓN DE CUALQUIER PIEZA O EL MANTENIMIENTO DE SU MARCADORA DEBE SER REALIZADA POR UN PROFESIONAL TÉCNICO. DESPRESURICE SU MARCADORA, DESCARGUE CUALQUIER GAS ALMACENADO EN UNA DIRECCIÓN SEGURA Y RETIRE EL CAÑÓN, CARGADOR, SISTEMA DE AIRE Y CUALQUIER BOLA DE PINTURA PARA HACER QUE LA MARCADORA SEA MÁS FÁCIL Y SEGURA PARA TRABAJAR.

DE: WARNUNG!

JEGLICHE DE- BZW. INSTALLATION VON MARKIERER-KOMPONENTEN SOWIE DIE WARTUNG SOLLTEN NUR VON FACHPERSONAL DURCHFÜHRT WERDEN. HALTE DICH AN DIE FOLGENDEN SCHRITTE UM AN DEINEM MARKIERER EINFACH UND VOR ALLEN DINGEN SICHER ARBEITEN ZU KÖNNEN. LASS JEGLICHE LUFT AUS DEM MARKIERER ENTWEICHEN UND VERGEWISSERE DICH, DAS KEINE WEITERE LUFT IM DIESEM GESPEICHERT IST. ERST DANN ENTFERNST DU DAS LAUFSYSTEM, DEN HOPPER SOWIE ALLE IM MARKIERER BEFINDLICHEN PAINTBALLS UND DAS DRUCKLUFTSYSTEM.

FR: ATTENTION!

TOUTE MODIFICATION OU RÉPARATION DOIT ÊTRE EFFECTUÉE PAR UN PROFESSIONNEL QUALIFIÉ. POUR TRAVAILLER EN TOUTE SÉCURITÉ SUR VOTRE LANCEUR, RETIRER VOTRE BOUTEILLE, ÉVACUER LE GAZ RÉSIDUEL, RETIRER LE CANON, LE RÉSERVOIR DE BILLE ET TOUTES LES BILLES.



COMMENCER À UTILISER LOADER SPEEDSTER PROTOYZ

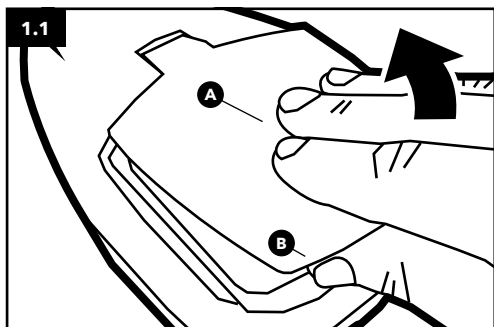

INSTALLER LES PILES

1.1 - DU BOUT DES DOIGTS AU CENTRE SUPÉRIEUR DU COUVERCLE (A), UTILISEZ VOTRE POUCE SOUS LE CAPOT ARRIÈRE (B) POUR TIRER ET FAIRE LEVIER POUR OUVRIR LE COUVERCLE.

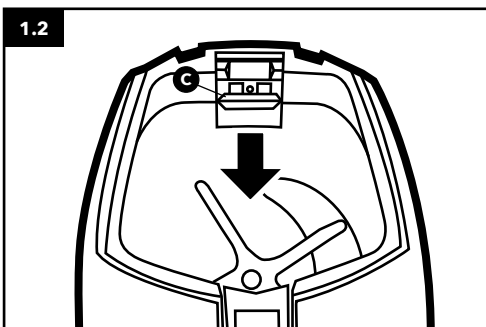

1.2 - POUSSER LE VERROU SUPÉRIEUR DE LA COQUE (C) VERS LE BAS, POUR LIBÉRER LES MOITIÉS DE CELLE-CI.

NOTE: LE SPEEDSTER PEUT TOUJOURS FONCTIONNER AVEC LE VERROU DE LA COQUE SUPÉRIEURE DÉVERROUILLÉ, IL FAUT DONC VÉRIFIER SA POSITION AU PRÉALABLE.

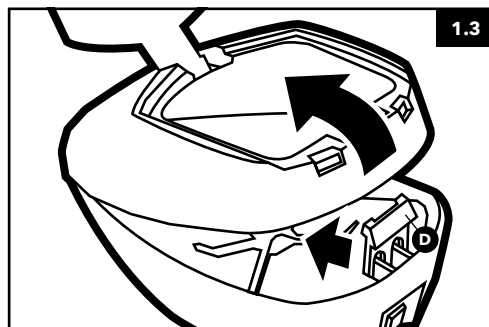

1.3 - POUSSER (D) VERS L'AVANT ET FAIRE PIVOTER LA COQUE SUPÉRIEURE VERS LE HAUT ET VERS L'AVANT, POUR LA DÉSOLIDARISER DE LA COQUE INFÉRIEURE.

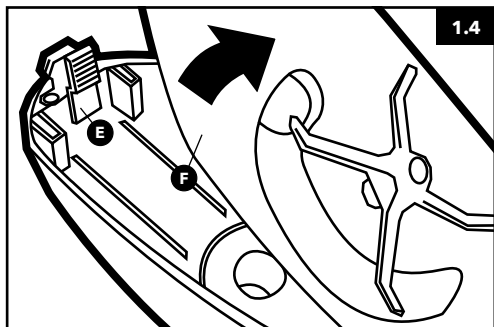

1.4 - POUSSER LE LOQUET DU PLATEAU (E) ET FAIRE PIVOTER LE PLATEAU (F) VERS LE HAUT ET VERS L'ARRIÈRE POUR LE RETIRER, CE QUI VOUS DONNE ACCÈS AU MODULE DE BATTERIE ET AU GROUPE MOTOPROPULSEUR DU CHARGEUR SPEEDSTER.

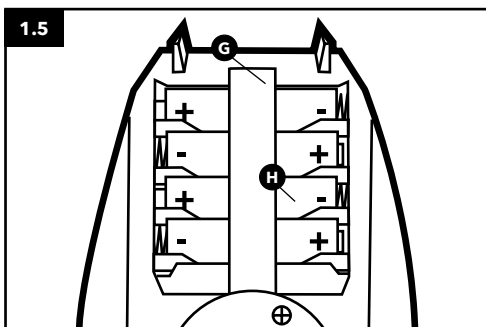

1.5 - DÉFAITES LA COURROIE DU MODULE DE PILES (G) ET INSÉREZ 4 PILES AA SELON L'ORIENTATION INDICUÉE DANS LES FENTES DU MODULE DE PILES (H).

VOIR 4.1 POUR LE RÉASSEMBLAGE DU LOADER.

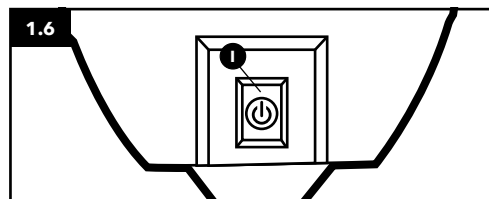

ALLUMER ET ÉTEINDRE LE SPEEDSTER (ON/OFF).

1.6 - APPUYEZ SUR LE BOUTON MARCHE/ARRÊT (I) POUR ALLUMER/ÉTEINDRE LE SPEEDSTER. CELUI-CI CLIGNOTERA CONSTAMMENT EN VERT LORSQU'IL EST ALLUMÉ.

INDICATEUR DE BATTERIE FAIBLE.

LE BOUTON MARCHE/ARRÊT CLIGNOTE PLUS VITE QUE LA NORMALE ET LE SPEEDSTER RALENTIT. REMPLACEZ LES PILES LORSQUE LE SPEEDSTER NE S'ALIMENTE PLUS À LA VITESSE REQUISE.



REMARQUE : STOCKEZ DANS UN ENDROIT FRAIS ET SEC, À L'ABRI DE LA LUMIÈRE DIRECTE DU SOLEIL. UNE EXPOSITION DE LONGUE DURÉE À LA LUMIÈRE DIRECTE DU SOLEIL, LES PRODUITS CHIMIQUES ET LES GRANDES VARIATIONS DE TEMPÉRATURE PEUVENT ENDOMMAGER LE LOADER.

VEILLEZ À NE PAS ENDOMMAGER LES COMPOSANTS EXPOSÉS SOUS LE PLATEAU, EN PARTICULIER LE CIRCUIT IMPRIMÉ.



© TOUS DROIT RÉSERVÉS
DISTRIBUÉ SOUS LICENSE PAR
PE-PAINTBALL.DE GMBH

LANGENBERGER STR. 9, TOR 5 & 6
40233 DÜSSELDORF
GERMANY

MADE IN CHINA

CONVERSION POUR UTILISATION EN CAL.50

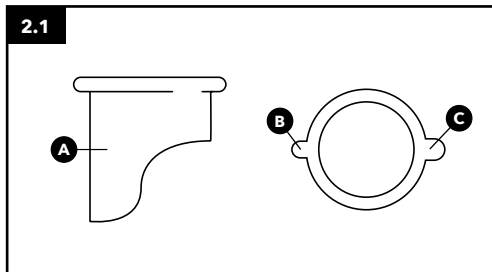

2.1 - L'INSERT CAL.50 EST CONSTITUÉ D'UN TUBE (A) ET DE DEUX LANGUETTES DE TAILLE DIFFÉRENTE AU NIVEAU DU COL (B & C).

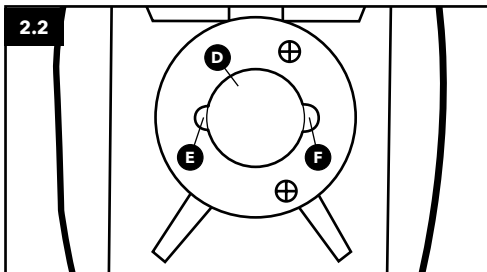

2.2 - PAR LE DESSOUS DU PLATEAU, POUSSER L'INSERT CAL.50 (TUBE EN PREMIER) DANS L'OUVERTURE (D) EN VEILLANT À ALIGNER CORRECTEMENT LES LANGUETTES (E & F).

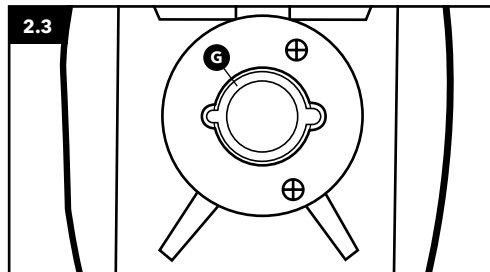

2.3 - UNE FOIS INSTALLÉ, LE COLLIER (G) DOIT ÊTRE BIEN EN PLACE ET AFFLEURANT.
VOIR 4.1 POUR LE RÉASSEMBLAGE DU LOADER.

INSTALLER LE BOUTON DE VERROUILLAGE

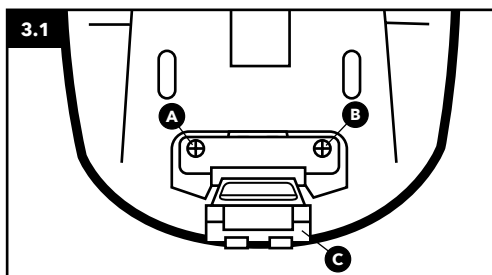

3.1 - DANS LA COQUE INFÉRIEURE, RETIRER LES VIS (A & B) ET ENLEVER LE MÉCANISME DE VERROUILLAGE DE LA COQUE (C) POUR EXPOSER LE BOUTON MARCHE/ARRÊT STANDARD.

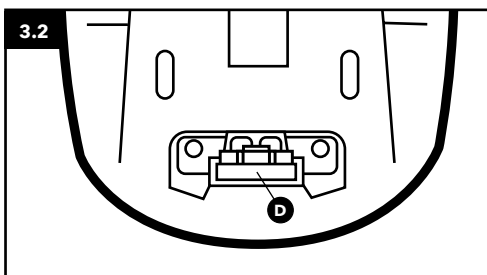

3.2 - RETIRER LE BOUTON (D) ET LE REMPLACER PAR LE BOUTON ANTI-BOURRAGE (VOIR 3.3). REMPLACER LE MÉCANISME DE VERROUILLAGE ET LES VIS DE FIXATION.
SURTOUT, NE SERREZ PAS LES VIS TROP FORTS.

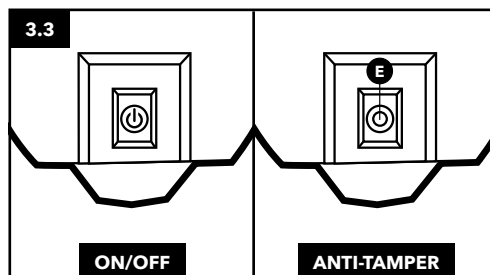

3.3 - LE BOUTON DE VERROUILLAGE BLOQUE L'ACTIVATION DU BOUTON-POUSOIR DE SORTE QU'IL NE PUISSE ÊTRE ALLUMÉ/ÉTEINT QUE PAR LE TROU D'ACCÈS (E).

REMONTER LE LOADER SPEEDSTER

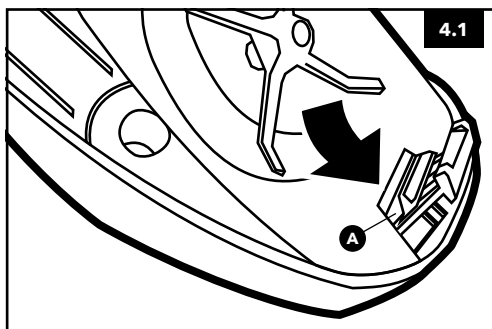

4.1 - ACCROCHEZ L'ARRIÈRE DU PLATEAU FERMEMENT SOUS L'ARÊTE DE VERROUILLAGE DE LA COQUE (A) AFIN QU'IL PUISSE PIVOTER EN TOUTE SÉCURITÉ VERS L'AVANT DU CHARGEUR.

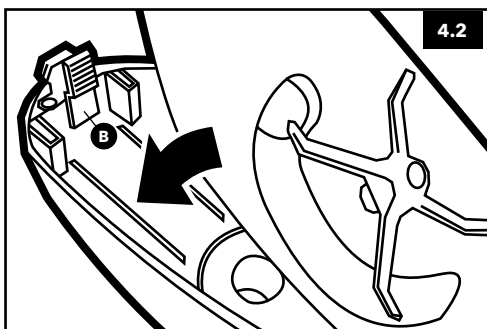

4.2 - FAIRE PIVOTER LE PLATEAU VERS LE BAS EN DIRECTION DU LOQUET DE LIBÉRATION DU PLATEAU À L'AVANT (B).

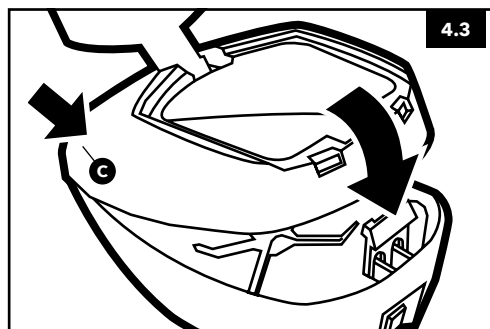

4.3 - ACCROCHER L'AVANT DE LA COQUE SUPÉRIEURE DANS L'AVANT DE LA COQUE INFÉRIEURE (C) PUIS PIVOTER VERS L'ARRIÈRE JUSQU'À CE QUE LES COQUES S'EMBOÏENT ENSEMBLE.

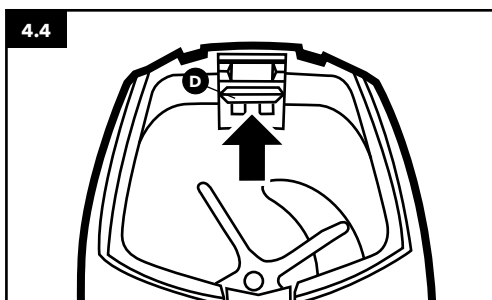

4.4 - SOULEVER LE LOQUET SUPÉRIEUR DE LA COQUE (D) VERS LE HAUT POUR VERROUILLER LES 2 COQUES ENSEMBLES.

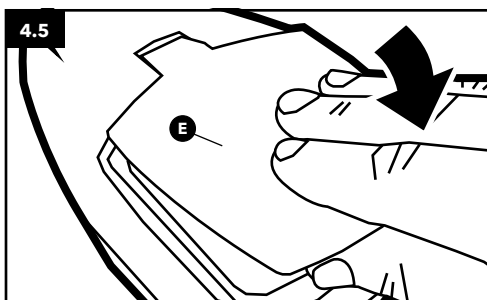

4.5 - FAIRE PIVOTER LE COUVERCLE (E) VERS LE BAS JUSQU'À CE QU'IL S'ENCLENCHE FERMEMENT.

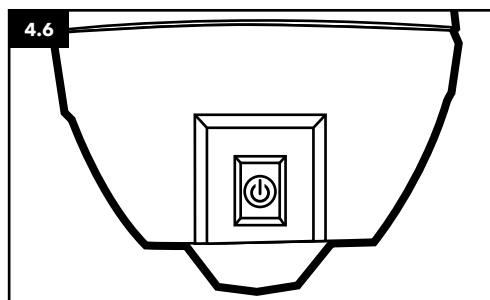

4.6 - ALLUMER LE LOADER ET JOUER.